

Připojovací rozměry FLANGE (příruby)

Článek je o způsobu hledání připojovacích rozměrů a výkresů příruby u různých manipulátorů.

Připojovací rozměry FLANGE (příruby)

Každý model manipulátoru má různé velikosti příruby (flange), která má různé připojovací rozměry.

Některé modely mají i více modifikací, např. modely nesoucí označení ID, kdy je příruha robota průchozí má jiné připojovací rozměry.

Rozměry kotvení každého manipulátoru lze nalézt v manuálech **Příručky k produktu/Roboty/ProductManual**

Zde je náukázka několik modelů a vysvětlení vyhledávání připojovacích rozměrů v Product Manuálu.

Do vyhledávacího pole zadejte: **Robot Tool Flange**

Robot tool flange

IRB1200

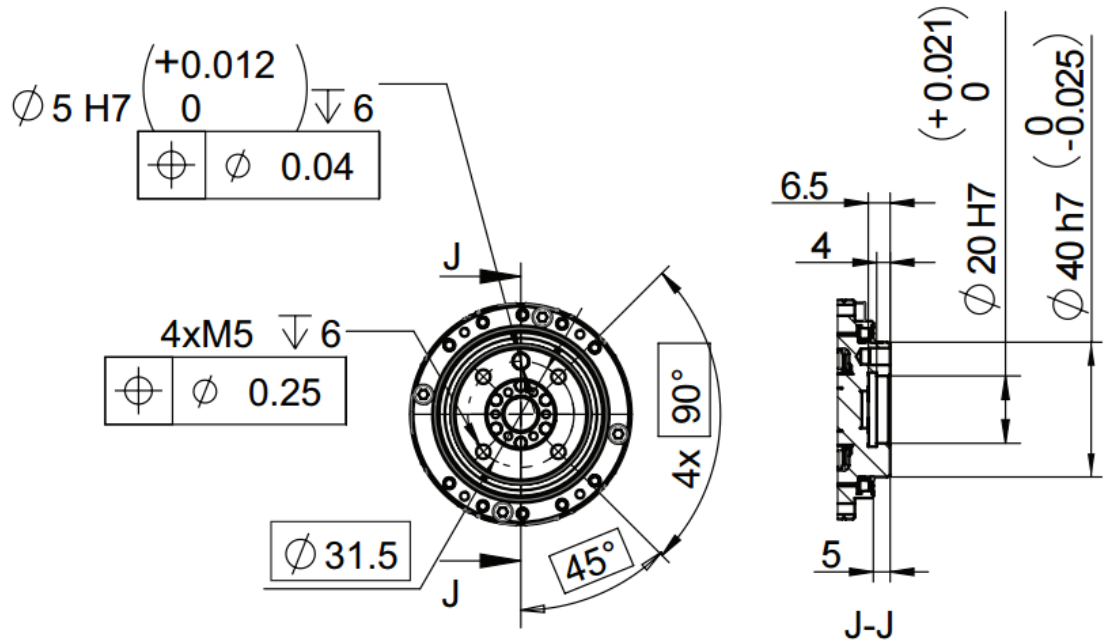

xx1300000383

Robot tool flange

IRB1600

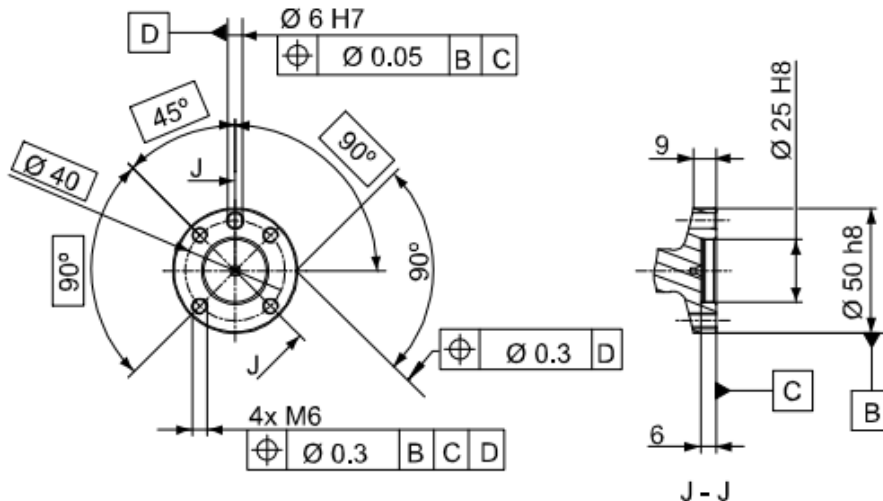

xx1000000912

